

許容負荷質量 50kg! (振とう台13kg含む)



(ガロン瓶使用例)

MW-TH (振とう台付)

ガロン瓶は付属しません

■ 特 長

- インバーターによる可変速度制御方式です。
(80~230r/min)
- 土壌成分抽出試験に最適です。
(一度に5L×8本振とう出来ます)
- アジャスター標準装備 (設置水平バランス調整)
タイマーが2個付属して便利です。
(始動時間設定用 : 12時間 運転時間設定用 : 12時間)
- 安全対策 (漏電ブレーカー、過負荷保護回路付)も
万全です。



1 水質試験機器

2 シェーカー機器

3 環境試験機器

4 薬料機器

5 バイオ機器

6 食品衛生機器

7 その他

■ 仕 様

型 式	MW-TH
コードNo.	5002-TH
振とう方法	往復振とう
振とう速度	80~230r/min(max)(可変)
振 幅	50mm
許容負荷質量	約50kg(振とう台13kg含む)
振とう数表示	デジタル表示(3桁LED)
モ ー タ ー	インバーター制御 750W
振とう数検出	非接触光学センサーによるパルス検出方式
タイマー①	始動時間設定用(12h)
タイマー②	運転時間設定用(12h)
安全装置	漏電ブレーカー、過負荷保護回路付
外形寸法	(W)1040×(D)580×(H)705mm
電 源 (AC)	100V-12A
質 量	250kg
標準付属品	枠棒(長)3本(短)8本

※許容負荷質量は振とう台を含みます。

● 各種容器最大架数 (MW-TH) (許容負荷質量以下でご使用ください)

容量	500mL	1L	2L	3L	5L	3.78L
容器名称						
ポリ瓶(縦置)	45 注1	28 注4	18 注3	10 注2	8 注1	
ガロン瓶(縦置)						8 注1

注)1 (短)2本の追加が必要です。 注)3 (長)1本(短)6本の追加が必要です。
注)2 (短)4本の追加が必要です。 注)4 (短)8本の追加が必要です。

● 枠棒規格 (追加用)

寸 法	備 考	コードNo.
(長)920mm	両端固定用ハンドル付	5001-66A
(短)464mm	両端固定用ハンドル付	5001-66B

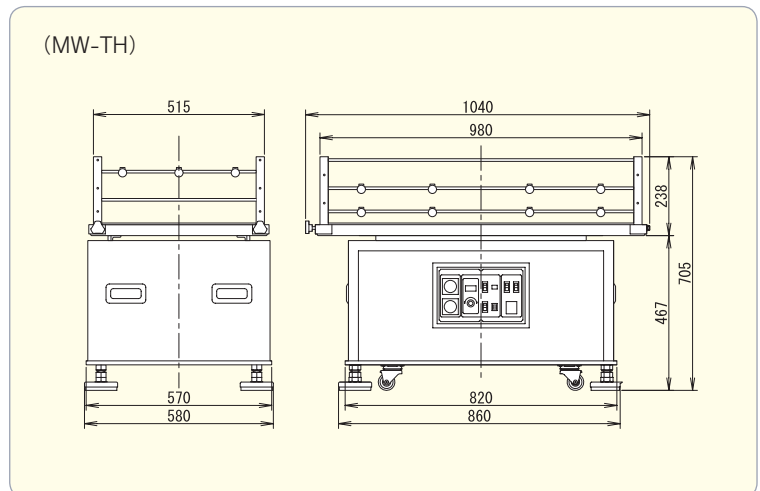

超大型溶出振とう試験器装置 タフ

コードNo.	品名	型式	規格	定価
5002-TH	超大型溶出振とう試験装置 タフ	MW-TH		

※
お問い合わせください