

理研式

# インバーター制御(過負荷保護回路付) 土壌粉碎振とう機 MW-100

 土壌汚染対策法  
溶出試験適合品

## 日本初、驚異的な振幅100mmを実現!



MW-100(振とう台付)

●容器は別売です



MW-100 II(振とう台付)

●容器は別売です



### 特長

- **インバーターによる可変速度制御方式です。**  
(80~210r/min)
- **土壌を細かく粉碎出来ます。**  
土壌と小石(約Φ30mm)を専用容器に入れて細かく粉碎し、そのまま2mm目のふるいにかけられます。
- **キャスター&アジャスター(設置水平バランス調整)を標準装備しています。**  
移動に便利なキャスターと固定して水平バランスをとる為のアジャスターを標準装備しています。
- **安全対策(漏電ブレーカー、過負荷保護回路付)も万全です。**

### 仕様

型式	MW-100	MW-100 II
コードNo.	5002-100	5002-100 II
振とう方法	往復振とう	
振とう速度	80~210r/min(max) 可変	
振幅	100mm	
許容負荷質量	12kg(振とう台5.0kg含む)	6kg(振とう台3.5kg含む)
振とう数表示	デジタル表示(3桁LED)	
モーター	インバーター制御 400W	インバーター制御 200W
振とう数検出	非接触光学センサーによるパルス検出方式	
タイマー①	始動時間設定用(12h)	
タイマー②	運転時間設定用(12h)	
安全装置	漏電ブレーカー、過負荷保護回路付	
外形寸法	(W)1050×(D)490×(H)657mm	(W)710×(D)470×(H)672mm
電源(AC)	100V-7A	100V-5A
質量	270kg	210kg
標準付属品	振とう台(12本架)	振とう台(8本架)

※許容負荷質量は振とう台を含みます。

### 振とう台仕様

品名	コードNo.
振とう台 12本架 MW-100 型用	5002-51
振とう台 8本架 MW-100 II 型用	5002-54
密閉容器固定用スプリング	5002-55

### 試料容器

密閉容器	1L(50入)	5002-53
------	---------	---------

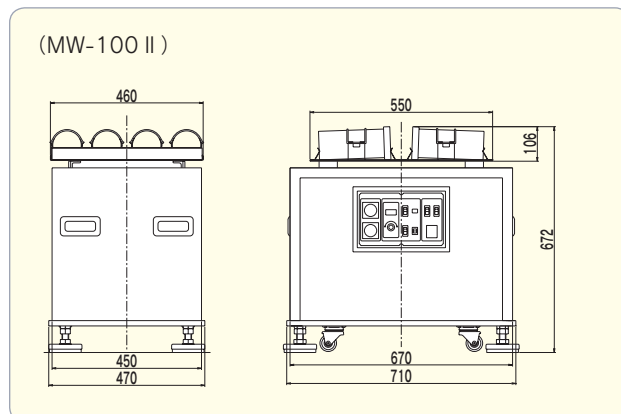
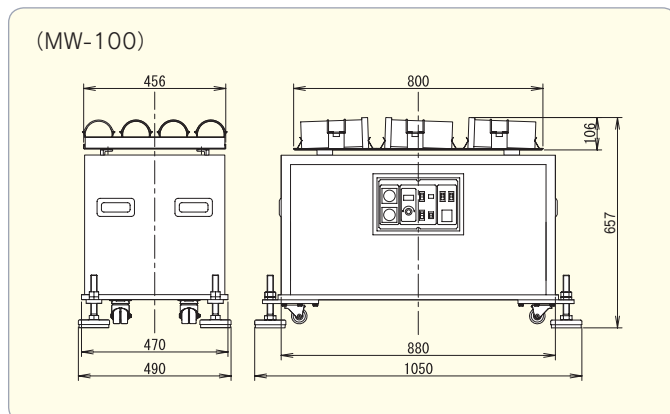

注) 許容負荷質量以上では絶対に使用しないでください。故障の原因になりますので特にご注意ください。

土壤粉碎振とう器 MW-100

コードNo.		品名	型式	規格	定価
5002-	51	振とう台 12本架 MW-100型用			※ お問い合わせください
-	53	密閉容器		1000mL(50入)	
-	54	振とう台 8本架 MW-100 II 型用			
-	55	密閉容器固定用スプリング			
-	100	土壤粉碎振とう機	MW-100		
-	100 II		MW-100 II		